

Département de la Dordogne

DOSSIER D'INVENTAIRE

PETIT PATRIMOINE RURAL BÂTI DU PERIGORD

CONSEIL GENERAL DE LA DORDOGNE
C.A.U.E.24

LA PIERRE ANGULAIRE
(Association loi de 1901)



Département de la DORDOGNE
Canton de MAREUIL-SUR-BELLE
Commune de Vieux-Mareuil
Lieu-dit Lara
Edifice citerne de Lara
Dossier n°

Localisation administrative

Ce petit patrimoine se trouve au Nord-Ouest du département de la Dordogne, sur le canton de Mareuil-sur-Belle, la commune de Vieux-Mareuil et le lieu-dit Lara.

Localisation géographique

Ses coordonnées en mètre dans le système Lambert III sont: X= 0454747 , Y= 3347304

Ses coordonnées géographiques sont:

-Longitude : 0°28'52.1 " Est du Méridien international.

-Latitude nord : 45°24'39.0".

Cet édifice se trouve à une altitude d'environ 185 mètres.

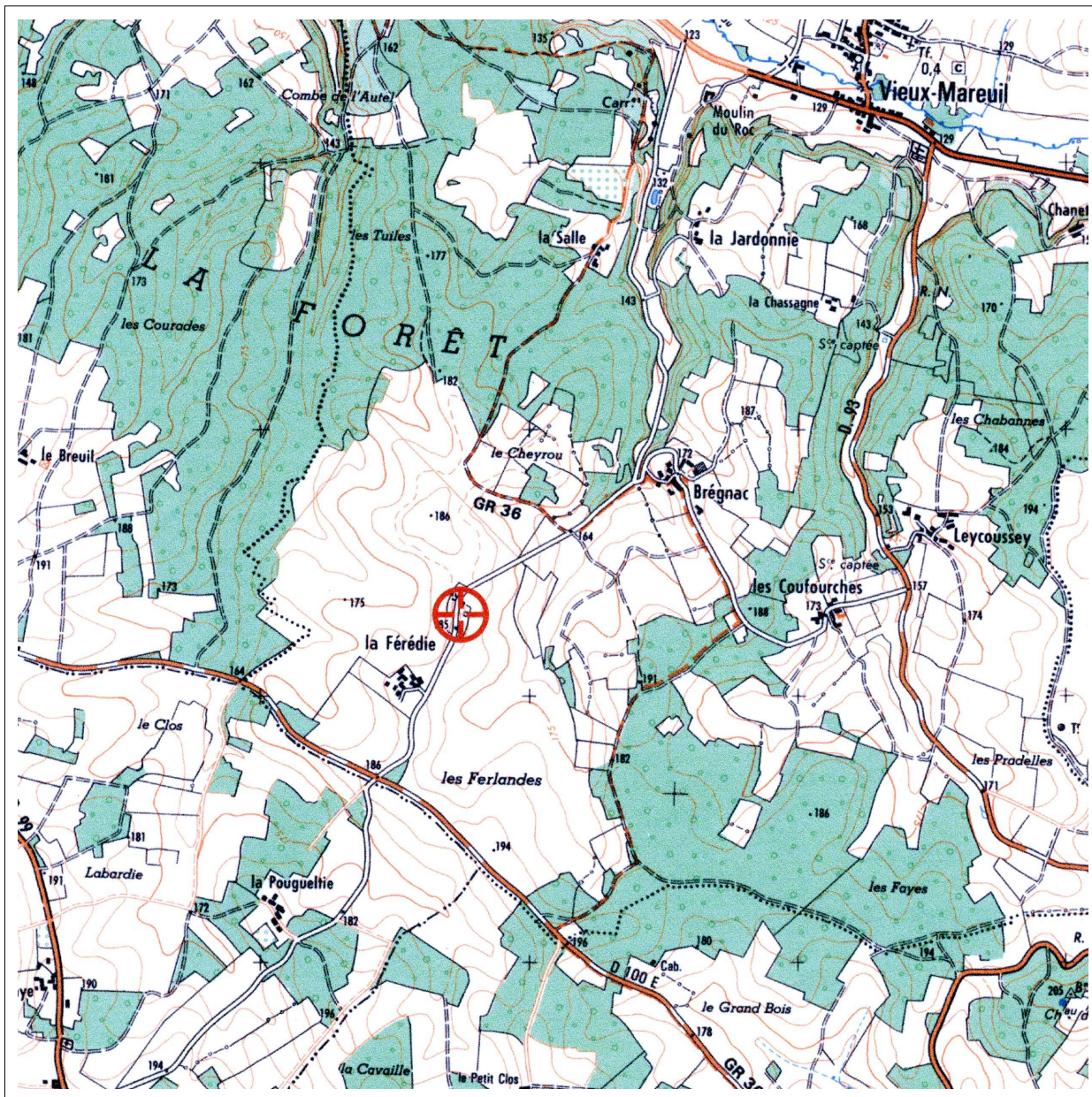

Extrait de la carte topographique de l'IGN au 1/25000 Mareuil n°1833 Ouest.

Caractéristiques de l'environnement

Ce site est localisé sur la bordure Nord-Est du Bassin Aquitain et plus précisément sur le flanc Sud-Ouest du synclinal de Gout-Rossignol - Léguillac de direction NW-SE. De ce fait, les strates sédimentaires locales traduisent un très faible pendage d'environ 4° SO.

Cet édifice est situé sur des terrains sédimentaires d'âge Crétacé (-100 Ma). Ainsi, la nature du sous-sol sur lequel repose cette construction est globalement crayeuse.

En effet, des formations coniaciennes et santoniennes inférieures sont présentes. Ces formations sédimentaires concentrent des calcaires cristallins, crayeux et glauconieux abritant une faune benthique diversifiée. Ainsi, de nombreux fossiles de lamellibranches, brachiopodes, échinodermes et foraminifères y sont observables.

L'ensemble de ces formations a donc une origine marine témoignant d'une période géologique où le niveau marin était beaucoup plus élevé : l'ensemble de la plate forme aquitaine était de ce fait envahi par la mer. Cette transgression marine se retrouve notamment dans les stades d'âge coniacien (50 à 65 mètres d'épaisseur) : à la base de la série sédimentaire se trouvent des sables qui confirment l'augmentation du niveau marin avec une influence terrigène.

La nature calcaire du sous-sol est également à l'origine d'un sol pauvre ne permettant donc que l'installation d'une végétation rabougrie de type génevriers.

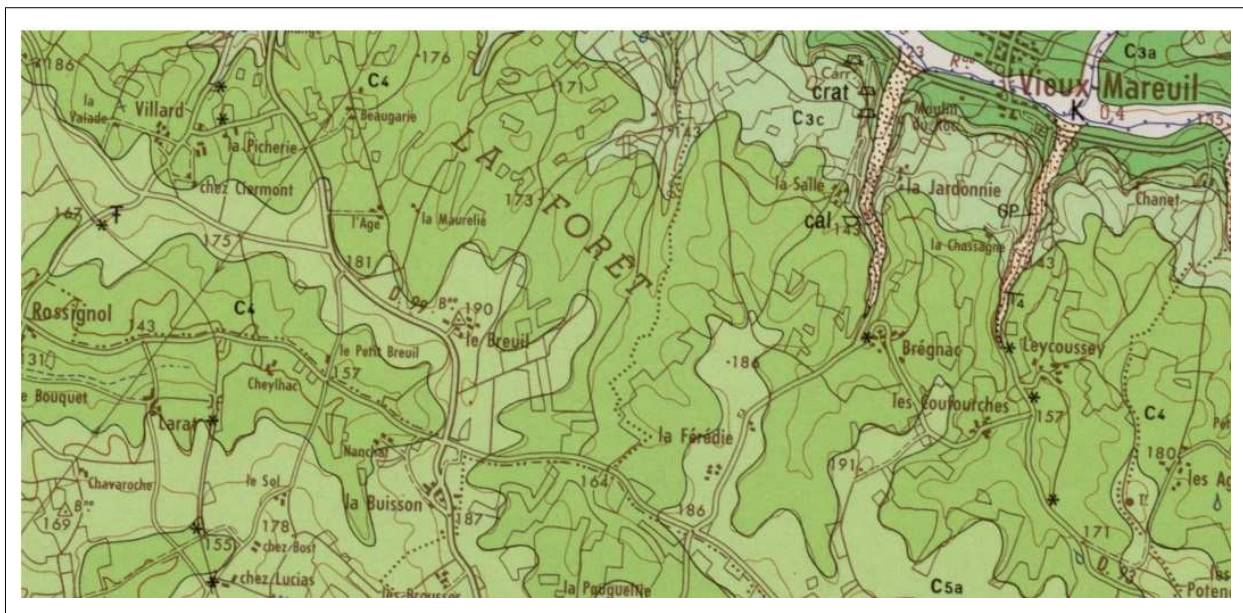

Extrait de la carte géologique de Nontron (n°734) et de sa notice.
(D'après le portail géoscientifique Info Terre du BRGM)
(Bureau de Recherches Géologiques et Minières)

Localisation cadastrale

Sur l'extrait cadastral de la commune de Vieux-Mareuil la citerne se trouve sur la parcelle cadastrée G n°610. ✦

Elle n'est pas mentionnée sur le plan cadastral.

Cette parcelle appartient à Mme MAITRE Josette épouse LECLAIR Michel.

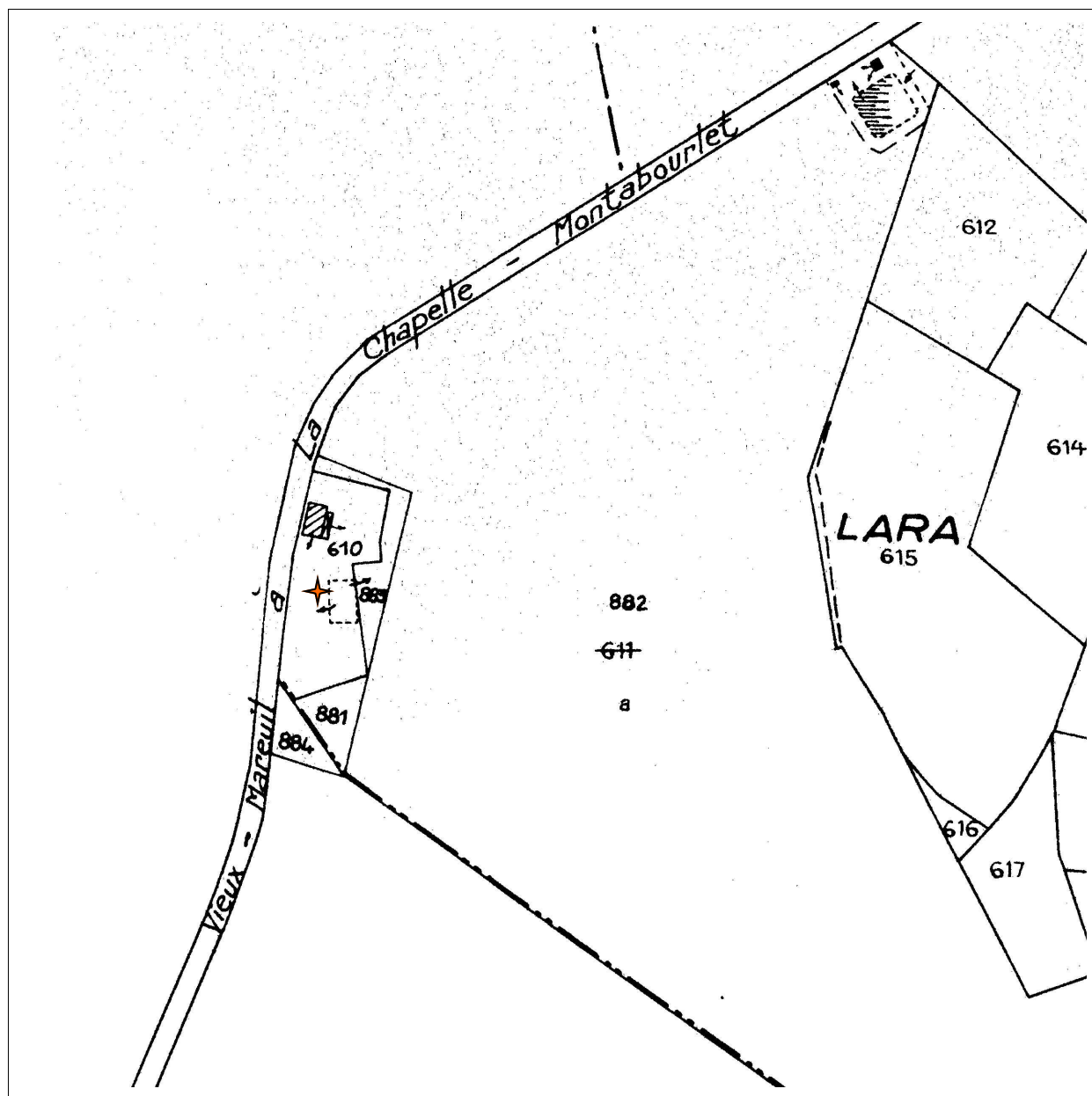

Extrait du plan cadastral de la commune de Vieux-Mareuil rénové en 1969, à l'échelle du 1/2500.
Section G, feuille n°2.

Localisation cadastrale ancienne

Extrait du plan cadastral napoléonien de la commune de Vieux-Mareuil établi le 20 novembre 1823.

La citerne se trouve sur la parcelle cadastrée G n°858. ✦

Son emplacement n'est pas indiquée sur le plan cadastral napoléonien.



Extrait du plan cadastral napoléonien de la commune de Vieux-Mareuil, sans échelle.
Section G, feuille n°2.



La citerne de Lara

Vieux-Mareuil

(Dordogne)

Parrot Anita / Mars 2012

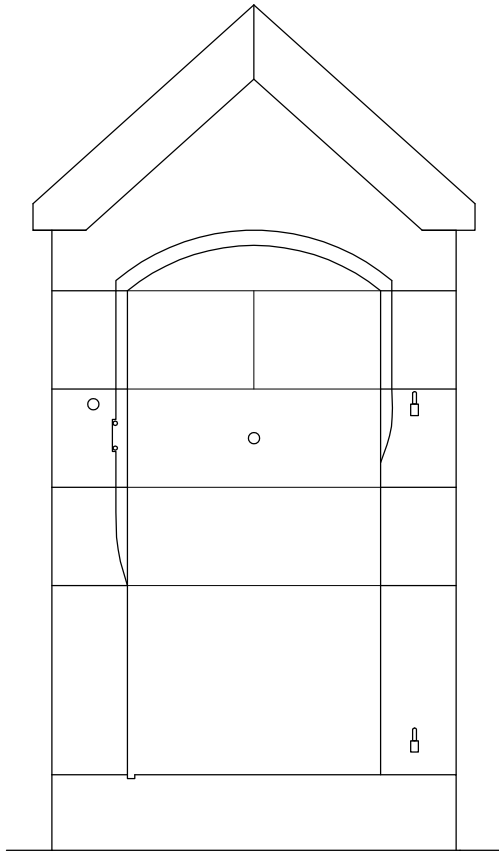

Vue de face

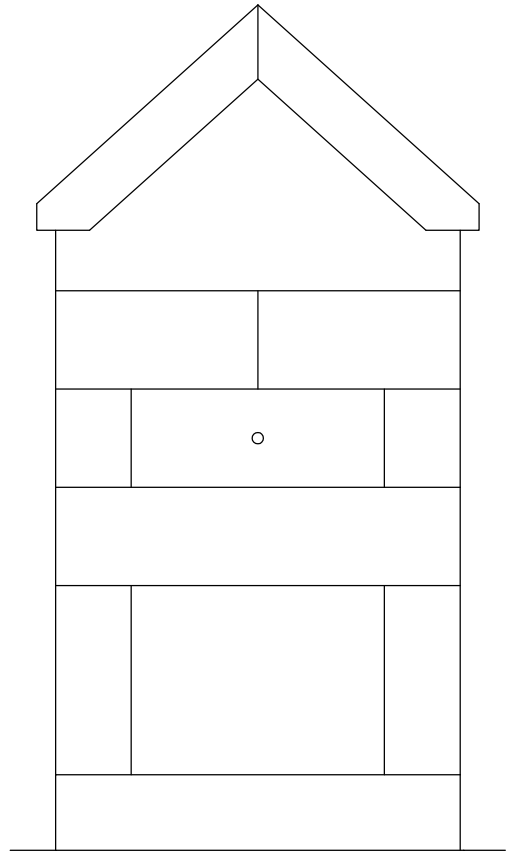

Vue de dos

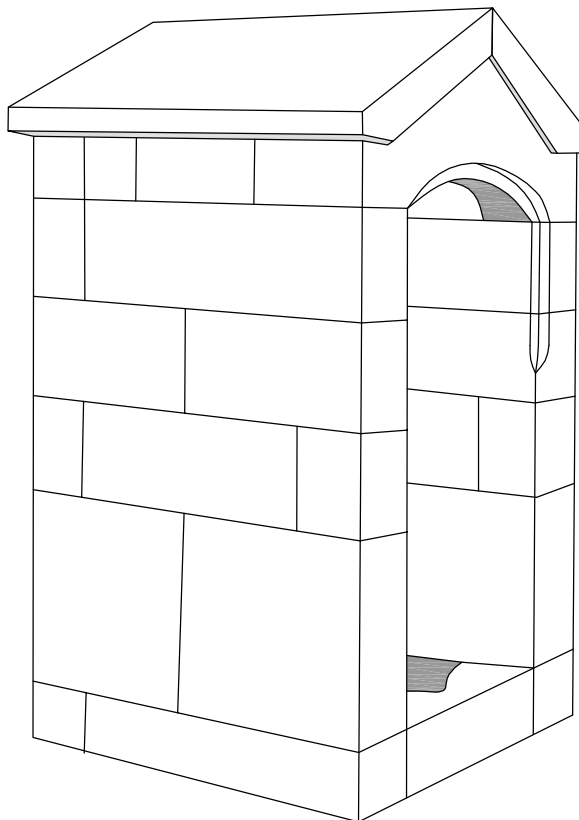

Vue en perspective

CITERNE DE LARA

Vieux-Mareuil

Lara

(Planche I/III)

(06/2012)

Echelle du 1/20



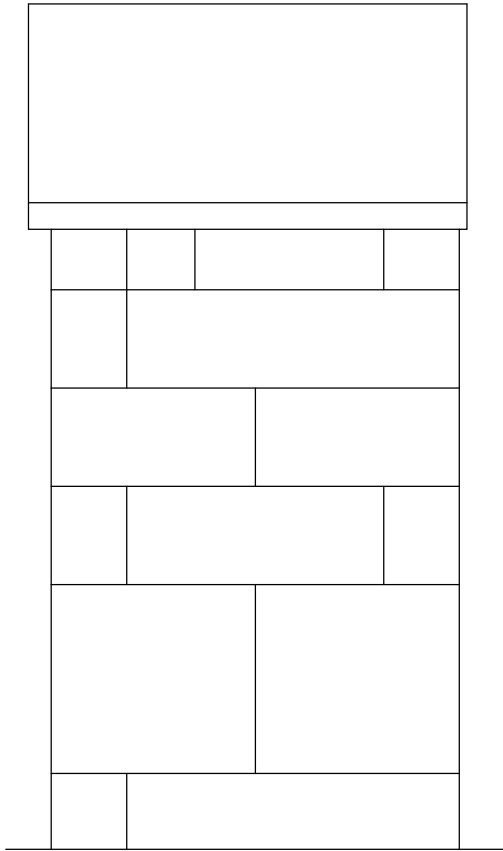

Vue de profil

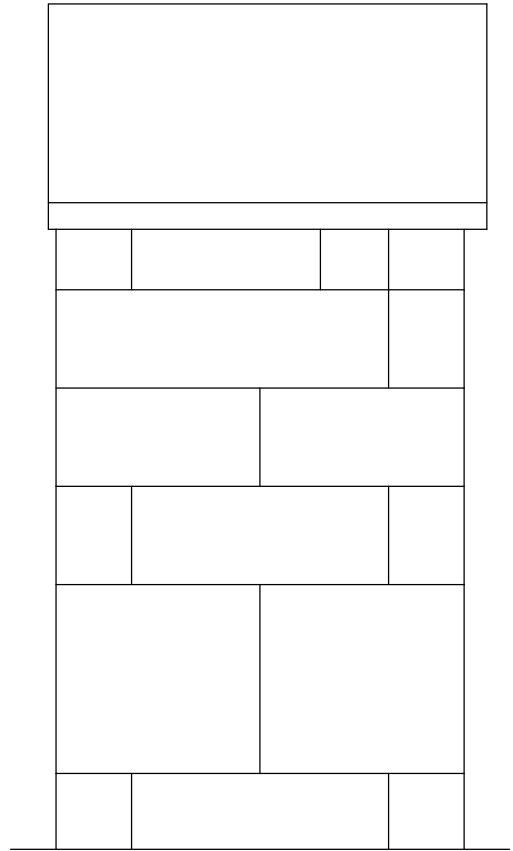

Vue de profil

CITERNE DE LARA

Vieux-Mareuil

Lara

(Planche II/III)

(06/2012)

Echelle du 1/20

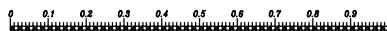

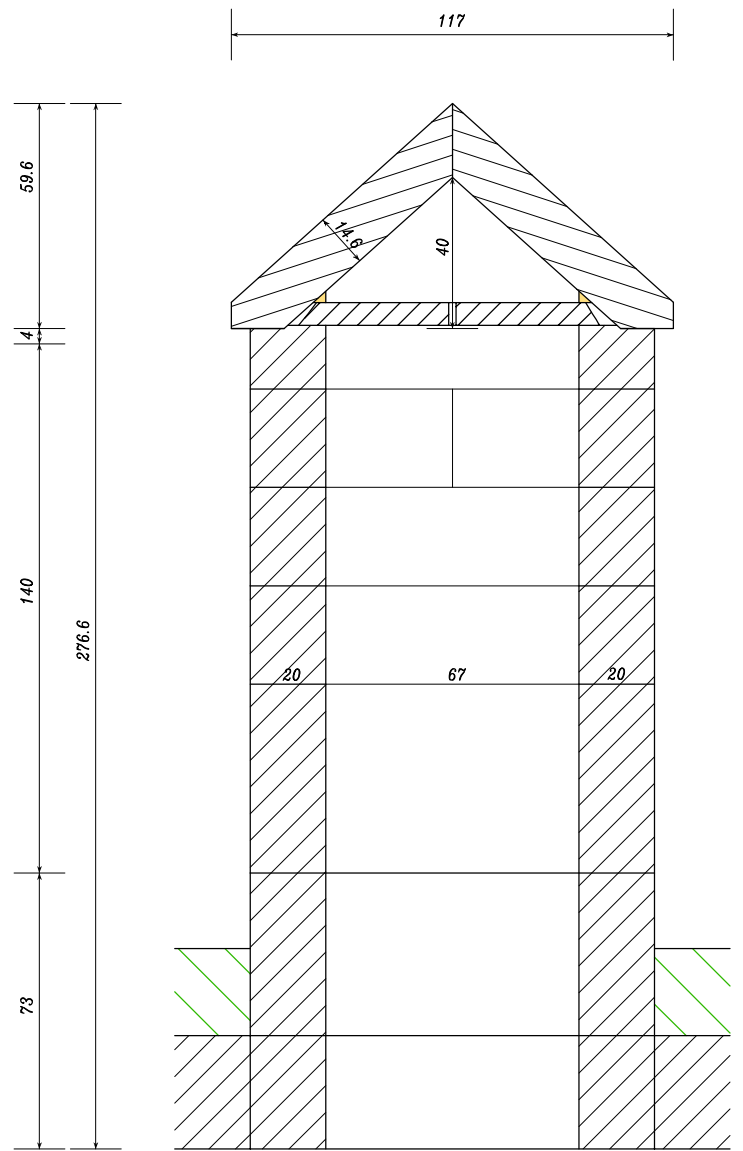
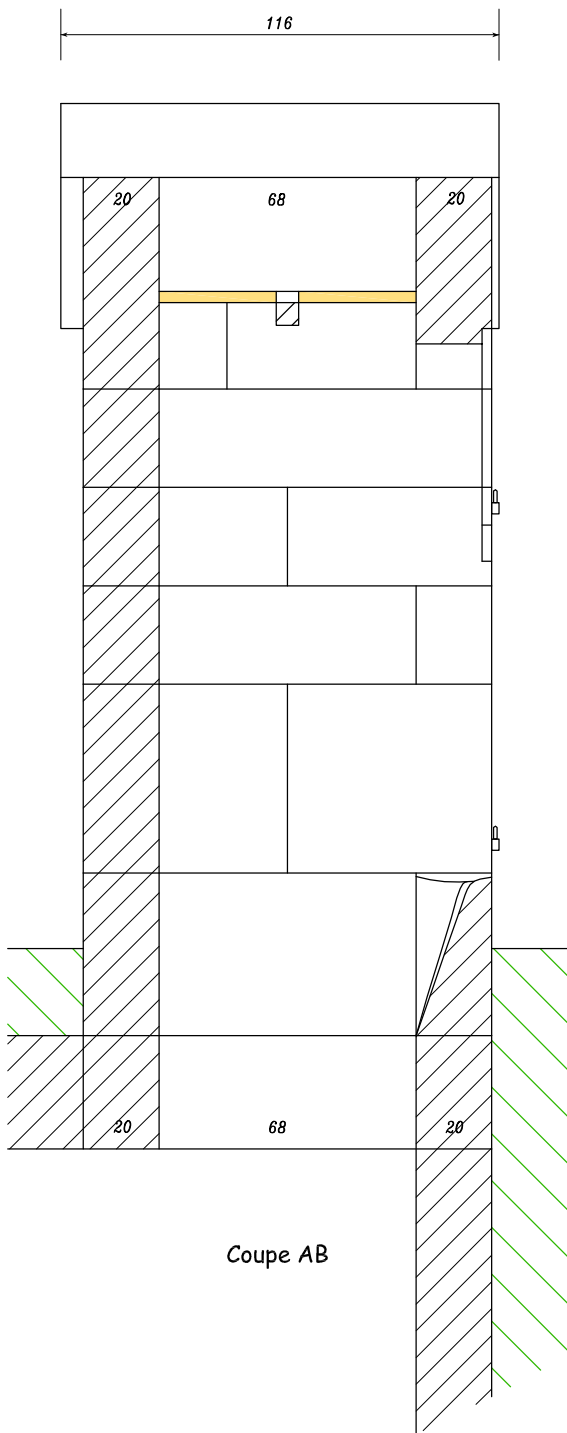

CITERNE DE LARA

Vieux-Mareuil

Lara

(Planche III/III)

(06/2012)

Echelle du 1/20

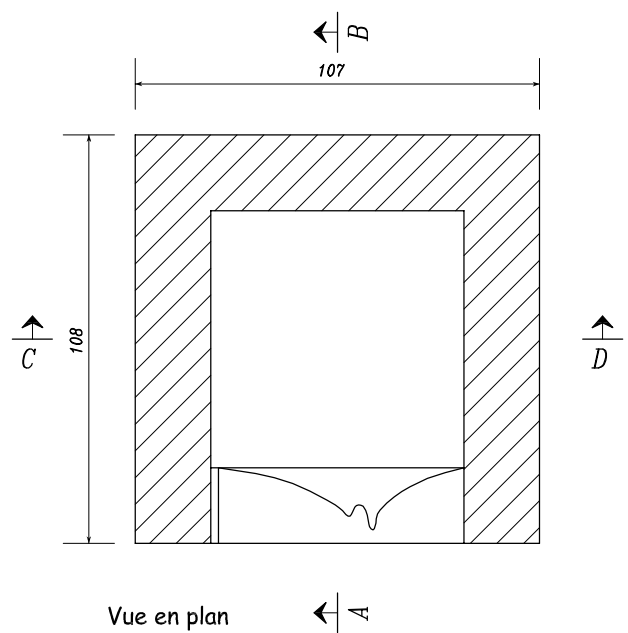
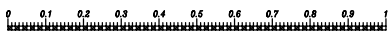

Descriptif littéral de l'édifice

Il s'agit d'une citerne bâtie de plan carré. Elle est construite en pierre de taille. Elle est fermée sur trois côtés, le quatrième présente une ouverture dont l'appui sert de margelle. La margelle quant à elle a une forme particulière. Sa partie supérieure est taillée de telle sorte que l'on puisse y insérer le fond d'un seau afin d'éviter que ce dernier ne chute.

La toiture est à deux pans. Chaque pan est fait d'une seule pierre. Un lit de ciment fait office de faîtage et assure l'étanchéité de l'ensemble. Si aujourd'hui cette citerne ne possède pas de fermeture, la présence d'une feuillure en périphérie de l'ouverture et de gonds montrent bien qu'autrefois une porte en assurait la fermeture.

Le puisage était assuré par une poulie sur laquelle coulissait une chaîne. Cette poulie était fixée à une poutre en bois qui venait reposer sur les murs du bâti. Aujourd'hui il ne subsiste que cette dernière.

La citerne était alimentée par les eaux pluviales de la grange toute proche qui est aujourd'hui à l'état de ruine.

Le réservoir de cette citerne est réalisé en pierre de taille, il est légèrement voûté.

Historique et sources documentaires

Historique oral et écrit

Pour cette citerne nous n'avons pas trouvé de document la concernant.

Devenir de l'édifice

Observations et suggestions du rédacteur

L'édifice se trouve dans un état moyen. Le bâti est cassé à plusieurs endroits (toiture et mur). Le réservoir n'est plus étanche.



Si aujourd'hui cette citerne est inutilisable pour ses propriétaires, les oiseaux quant à eux ont su lui trouver une autre utilité !!

Renseignements administratifs

Noms et prénoms des rédacteurs

Madame PARROT Anita

Monsieur PARROT Yannick

Dossier achevé le 25 Août 2012

Dossier déposé au C.A.U.E le 25 Août 2012