

Département de la Dordogne
DOSSIER D'INVENTAIRE
PETIT PATRIMOINE RURAL BÂTI DU PÉRIGORD

CONSEIL GENERAL
Conseil d' Architecture d' Urbanisme
et d' Environnement de la Dordogne
(C.A.U.E. 24)

LA PIERRE ANGULAIRE
Génération mouvement
(Fédération de la Dordogne)
(Association loi de 1901)



Arrondissement : Sarlat
Canton : Saint Cyprien
Commune : Saint Vincent de Cosse
Lieu-dit : Les Gravières
Edifice : Pigeonnier

DOSSIER N°

LOCALISATION GEOGRAPHIQUE

Cartes IGN 1/25000 série bleue extraite de Géoportail

Longitude (référée au méridien international) : 1° 06' 50,77''

Latitude Nord : 44° 50' 08,92''

Altitude : 68 mètres

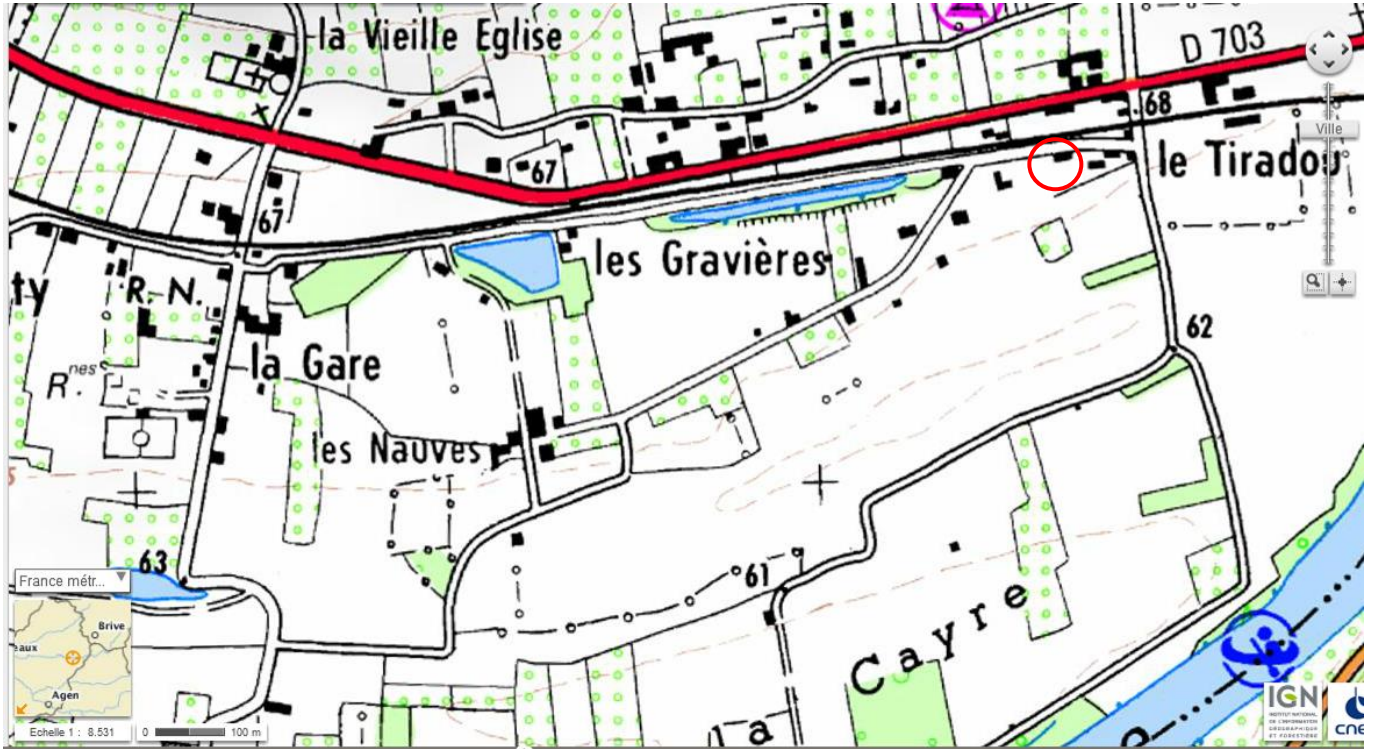

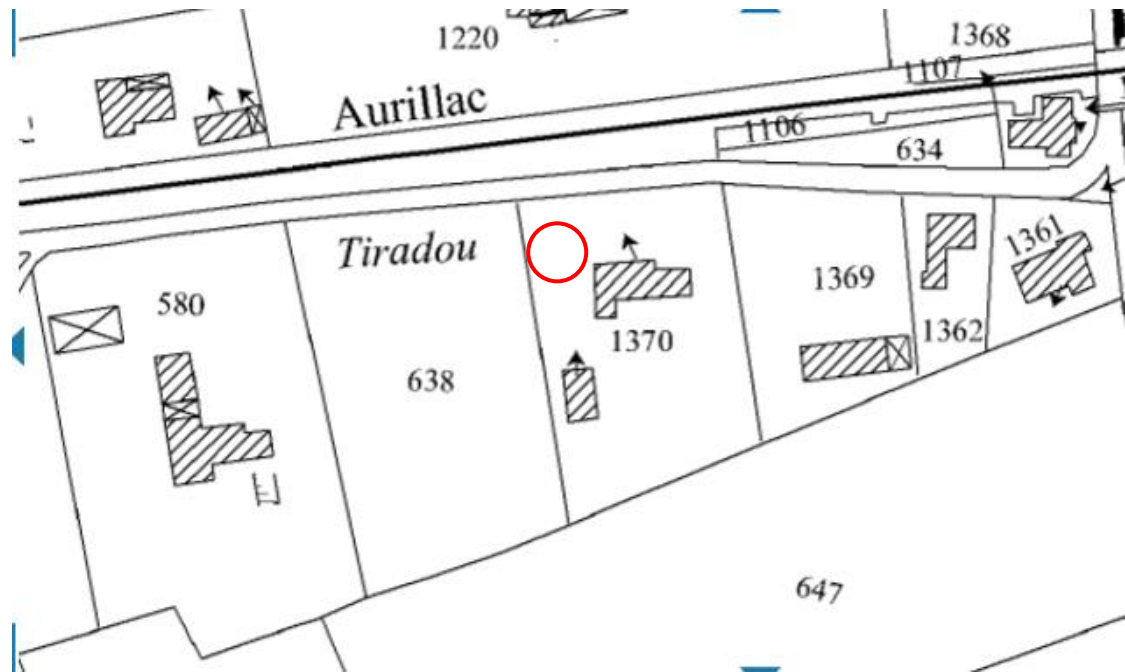
LOCALISATION CADASTRALE**Cadastre en date du****Echelle :****Section B Gravières****Feuille n° 02****Parcelle N° 1370****Superficie****Nature :****Propriétaire : Madame Martine Molinier**

LOCALISATION CADASTRALE ANCIENNE**Cadastre en date du 20 juin 1832****Echelle : 1/2500****Section : B Pech****Feuille N° : 2****Parcelle N° : 567****Superficie :****Nature : Terre****Propriétaire :**

GEOPORTAIL



PIGEONNIER

SAINT VINCENT DE COSSE

Echelle 1/50

100 cm

Cotes en cm

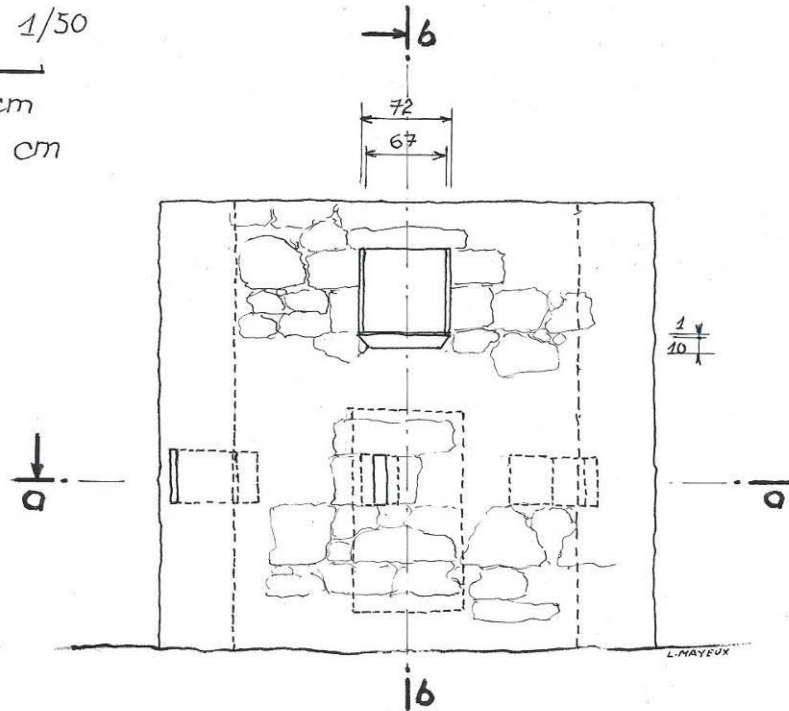

Coupe a

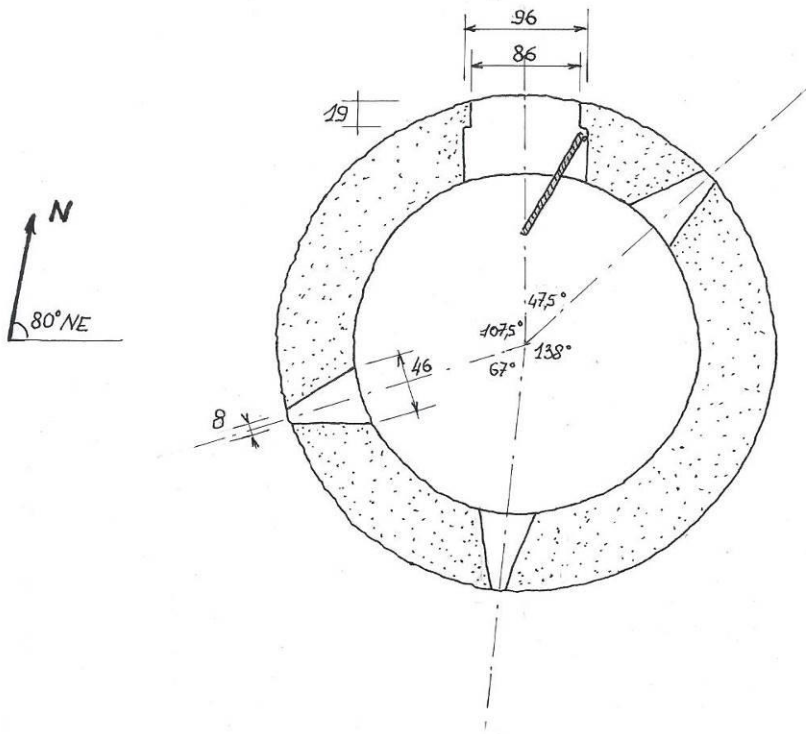

Coupe b

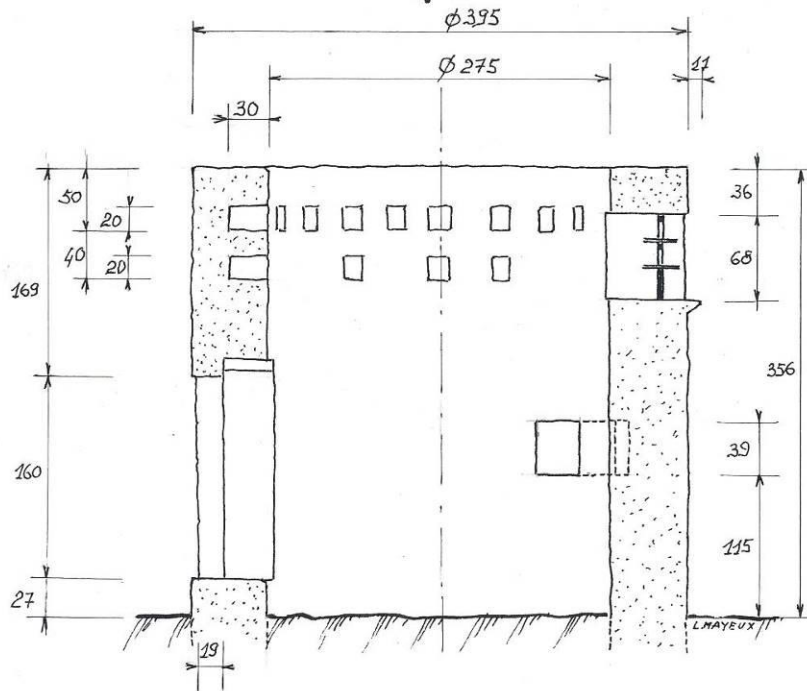

Lucarne d'envol Ech 1/20

→ c

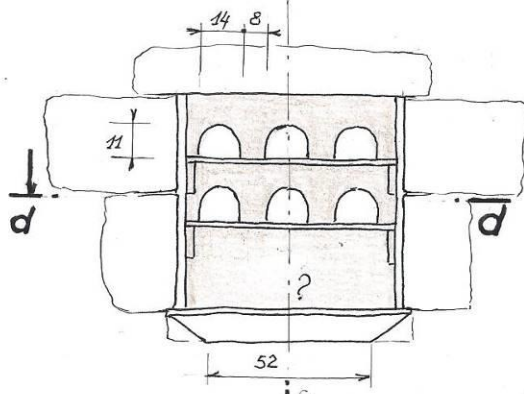

Coupe d

Coupe C

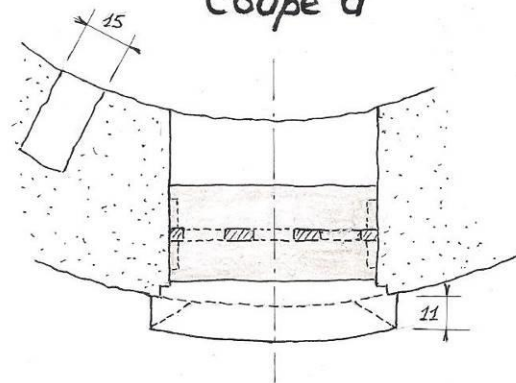
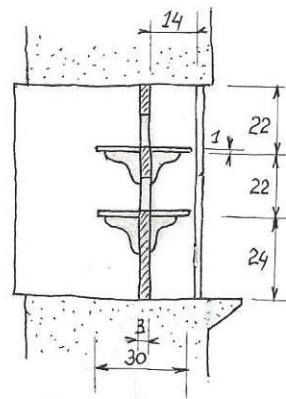

DESCRIPTIF PHOTOGRAPHIQUE



Vue du nord



Vue du sud



Vue du nord-est





Vue de l'intérieur



Lucarne d'envol



Trou de boulin

DESCRIPTIF

Ce pigeonnier est implanté dans la vallée de la Dordogne, en bordure de son lit majeur, dans une zone agricole à l'origine, urbanisée peu densément actuellement, et à proximité de la voie de chemin de fer de Bordeaux à Aurillac.

Le bâtiment est une petite tour cylindrique en maçonnerie de gros moellons de calcaire bruts assemblés très soigneusement et liés avec de la terre.

Il comporte, en partie basse, une baie permettant l'accès à l'intérieur dont le seuil en pierre est surélevé. Les piédroits avec feuillure et le linteau sont bâtis avec de gros moellons équarris et montés à sec, indice d'ancienneté de la construction. Elle est munie d'une porte pleine en bois d'une facture plutôt grossière qui comporte deux pentures métalliques et s'ouvre vers l'intérieur. Trois petites ouvertures en forme de meurtrière largement ébrasées sont réparties régulièrement sur la périphérie, à hauteur d'homme.

A l'opposé de la porte d'entrée, en hauteur, côté sud comme il se doit, est située la lucarne d'envol des pigeons, importante baie carrée dotée d'un seuil débordant faisant fonction de plage d'envol. La grille d'envol, en bois, comporte deux planchettes soutenues par des consoles et six trous pour le passage des pigeons. L'état de la partie basse de cette grille ne permet pas de savoir si elle comportait également des trous d'envol.

Le faîte du mur de la tour, bien que largement masqué par le lierre, semble d'origine car il est horizontal, régulier et plan.

Les moellons appareillés affleurent la maçonnerie ce qui tend à prouver que ce pigeonnier n'a jamais reçu d'enduit extérieur.

L'intérieur du bâtiment est cylindrique, habillé d'un enduit à la chaux très fin. Cependant, au niveau du linteau de la porte d'entrée, côté intérieur, une partie de la maçonnerie est effondrée, les moellons en provenant gisant sur le sol. Celui-ci se situe en contrebas du seuil, à première vue à hauteur du terrain naturel environnant. Dans sa partie supérieure se trouvent les trous de boulin dont le nombre ne peut être déterminé en raison de la présence du lierre, alignés en deux rangées.

Il n'y a plus de toiture ni de trace de celle-ci sur le sol. Toutefois, la propriétaire actuelle indique que ce pigeonnier était autrefois couvert de lauzes qui ont été récupérées par le voisinage avant son installation dans les lieux. L'ancien conjoint de la propriétaire confirme ce point et précise que la couverture était supportée par une charpente.

HISTORIQUE

Madame Molinier a acquis cette propriété en 1971 et à cette époque, le pigeonnier était déjà découvert. Elle n'a pas obtenu d'information des anciens propriétaires qui ne peuvent être contactés. Par ailleurs, la modestie de l'édifice permet de penser qu'il n'a pas été photographié et diffusé en carte postale, ni dessiné. Dans ces conditions, il est nécessaire de se référer à un ouvrage de dimension comparable dans les environs proches pour envisager la restitution de la couverture.

DEVENIR DE L'INSTALLATION

La propriétaire envisage de restaurer la toiture de lauze de ce petit pigeonnier, ce qui en assurera la préservation.

RENSEIGNEMENTS ADMINISTRATIFS**Nom et prénom des rédacteurs :**

Aliette Grelier
Marylène Beau
Josette Mayeux
Luc Mayeux

Dossier achevé le 6 juin 2016

Date de dépôt au CAUE

PROPOSITION DE RESTAURATION

Elle concerne essentiellement la toiture.

Il conviendra cependant, au préalable, de dévitaliser le lierre qui tapisse entièrement la partie haute de l'édifice et d'attendre un début de dégradation afin de pouvoir l'enlever sans déstabiliser la maçonnerie.

Ensuite, il y aura lieu de reprendre la maçonnerie intérieure au niveau du linteau de la porte d'entrée, après avoir si besoin remplacé la solive constituant l'arrière linteau et contrôlé l'état du linteau de la lucarne d'envol, actuellement non visible.

Plusieurs solutions sont envisageables du fait du faible diamètre de la tour :

-soit une voûte bâtie en plaquettes de pierre montées en encorbellement et liées au mortier, supportant la couverture de lauze.

Cette solution est fréquente et relativement simple. Nous disposons de plusieurs exemples, à Vignerac (commune de Marnac) où le pigeonnier est incorporé à la maison et à la Combe Haute (commune de Saint Laurent des Bâtons) où le pigeonnier est construit au-dessus d'un four à pain et d'un poulailler (extraits de dossiers Pierre angulaire).

-soit une charpente supportant la couverture de lauze, comme c'est en général le cas sur les bâtiments d'une certaine importance. Différents modèles de charpente peuvent être envisagés :

. Une sablière circulaire absorbant la poussée des arbalétriers reliés au sommet par une sorte de poinçon.

. Une charpente classique dont les arbalétriers sont triangulés par une enrayure à 2 ou 3 entrants. C'est ce type de charpente qui se trouvait sur le pigeonnier de Capudie à Saint Cyprien (photos Michel Chanaud).

Le lauzier auquel seraient confiés les travaux estime que l'installation d'une charpente est nécessaire.

Plusieurs formes sont envisageables : soit en cloche ce qui convient plutôt à un pigeonnier important, soit en cône avec un épi de faitage et, éventuellement, un coyau.

Cette dernière forme semble préférable pour celui qui est concerné par le projet.

Le débordement du premier rang de lauzes devra tenir lieu de randière.

Il serait souhaitable de restaurer la porte d'entrée ainsi que la grille d'envol (panneau de bois limitant l'entrée aux seuls pigeons) dans la lucarne.

L Mayeux

PIGEONNIER_FOUR

SAINT LAURENT DES BATONS

Echelle 1/50

100 cm
Cotes en cm

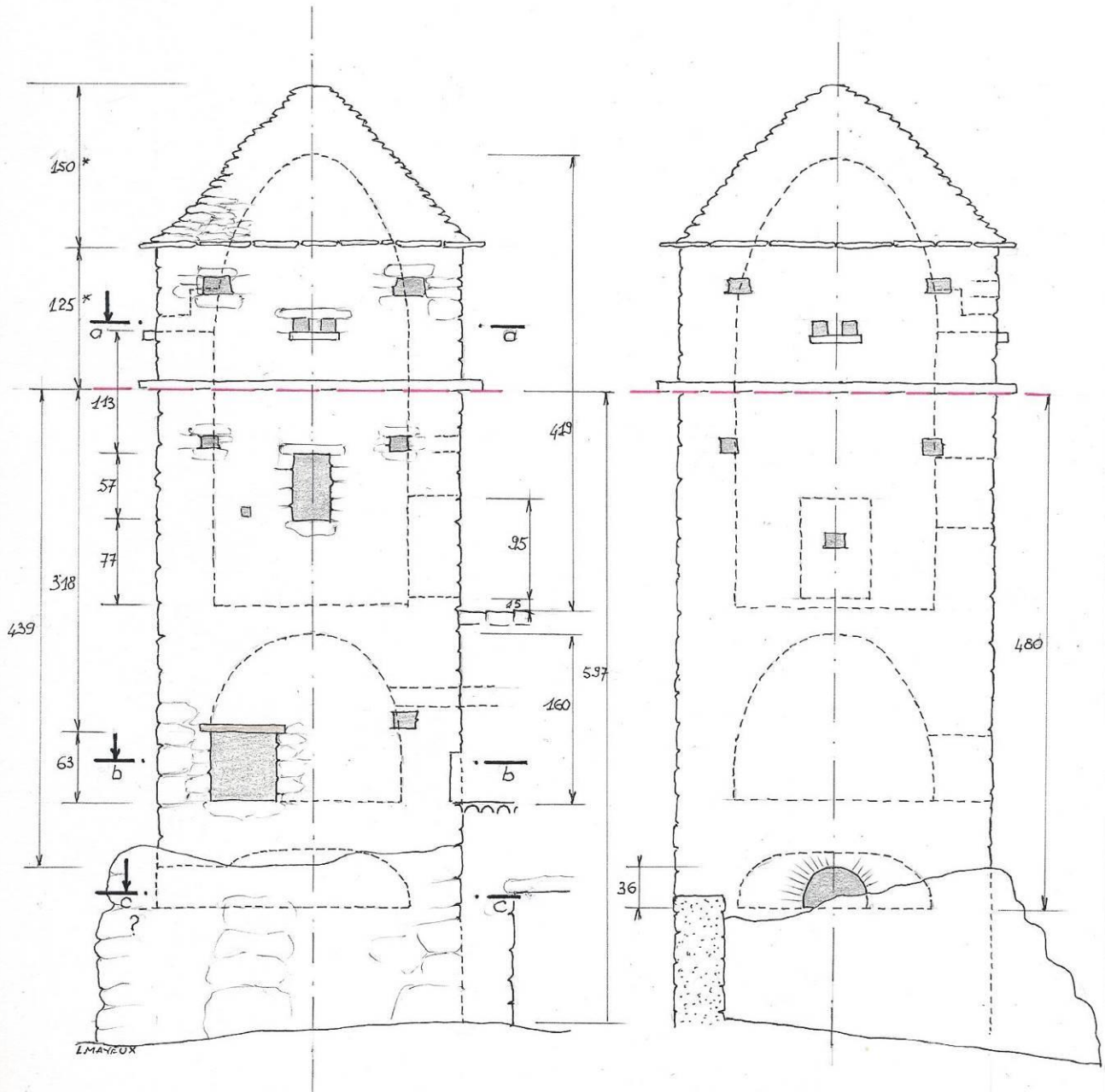

* cotes calculées

PIGEONNIER MARNAC

Echelle 1/50

100 em.
Cotes en cm

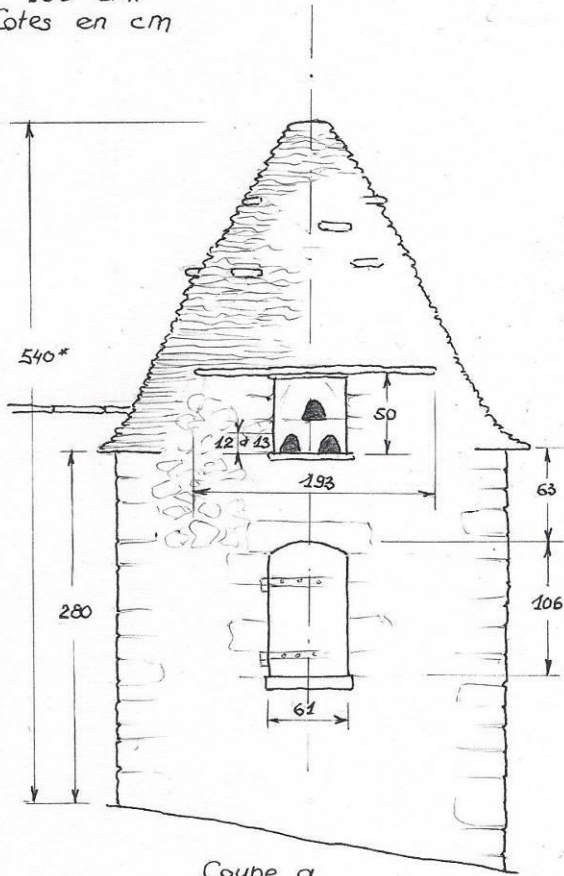

Coupe a

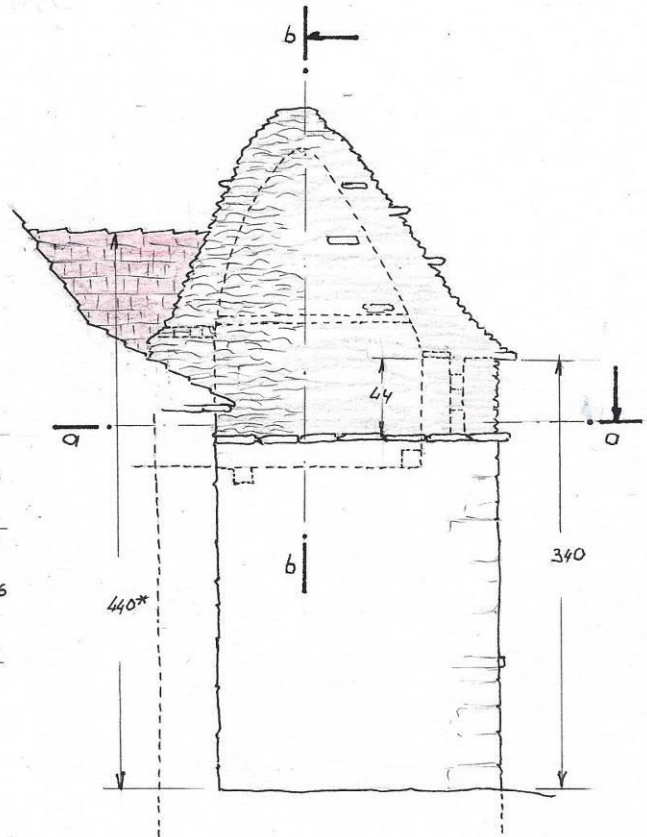

Coupe b

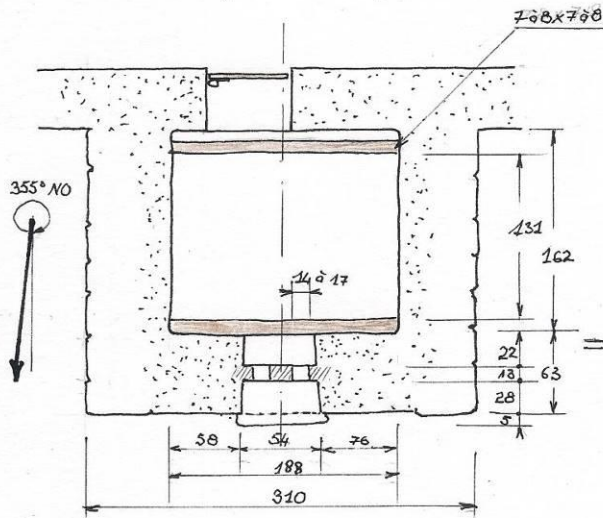

* Cote calculée

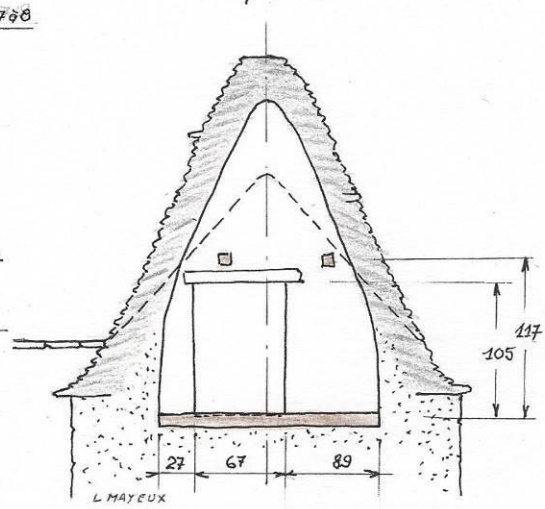



Pigeonnier de Capudie en 1996



en 2011